

EVF570

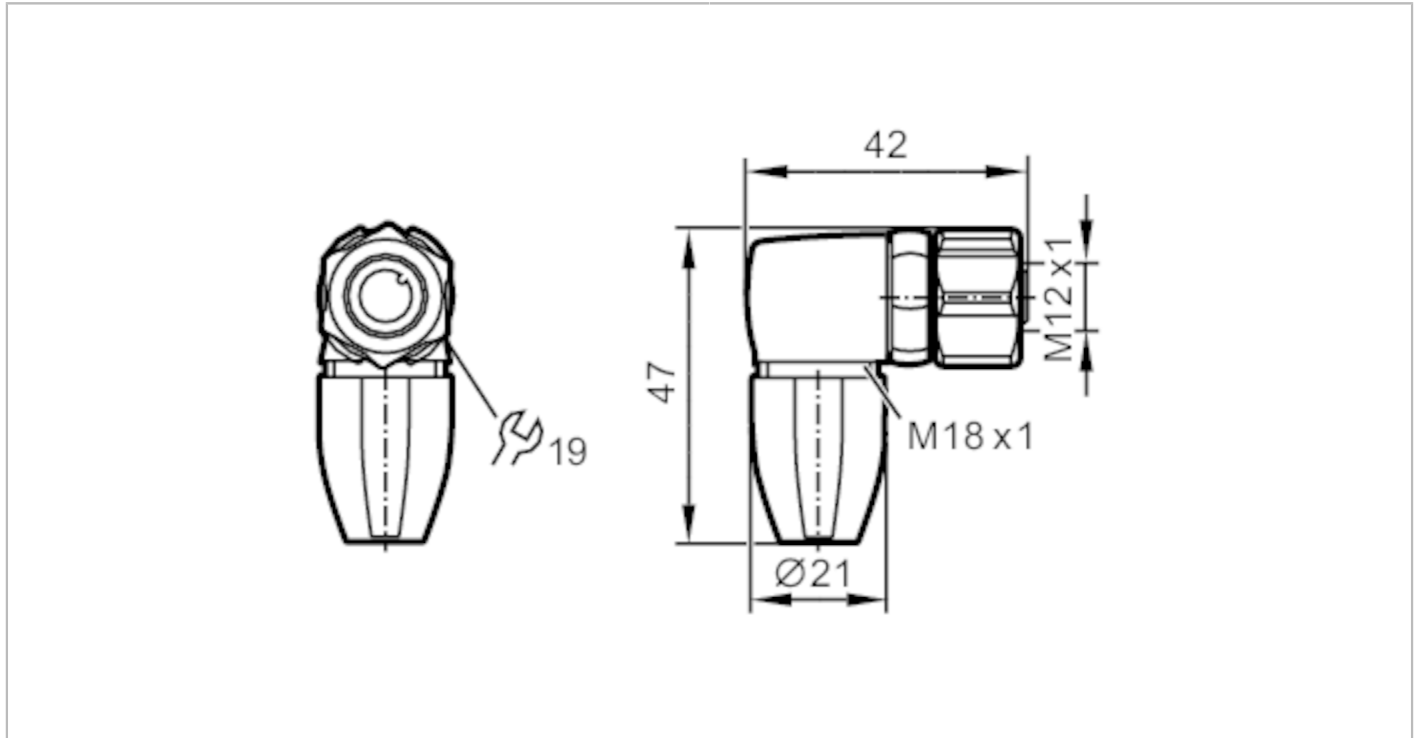

Konfektionierbare Buchse

SDOAH050VASFKPG



CE

Einsatzbereich	
Besondere Eigenschaft	silikonfrei; Vergoldete Kontakte
Ausführung	abgewinkelt
Applikation	Hygiene- und Nassbereiche in der Lebensmittelindustrie
Silikonfrei	ja
Elektrische Daten	
Betriebsspannung [V]	< 60 AC/DC
Schutzklasse	II
Strombelastbarkeit gesamt [A]	4; (...40 °C)
Umgebungsbedingungen	
Umgebungstemperatur [°C]	-25...100
Schutzart	IP 65; IP 67; IP 68; IP 69K
Mechanische Daten	
Gewicht [g]	43,2
Werkstoffe	PA 6.6 grau; Dichtung EPDM
Werkstoff Überwurfmutter	Edelstahl
Bemerkungen	
Verpackungseinheit	1 Stück

Elektrischer Anschluss	
Schraubklemmen: 0,25...1 mm ² ; Leitungsmantel: Ø 3,5...6 mm; AWG 23...17	

Elektrischer Anschluss - Buchse	
Steckverbindung: 1 x M12, abgewinkelt; Griffkörper: PA 6.6, grau; Arretierung: Edelstahl; Dichtung: EPDM; Kontakte: vergoldet; Anzugsdrehmoment: 0,6...1,2 Nm; Maximalwert des Gegenstückes beachten!	

EVF570



Konfektionierbare Buchse

SDOAH050VASFKPG

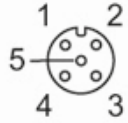

Anschluss



Adernfarben

BK	schwarz
BN	braun
BU	blau
GY	grau
WH	weiß

Farbkennzeichnung nach DIN EN 60947-5-2