

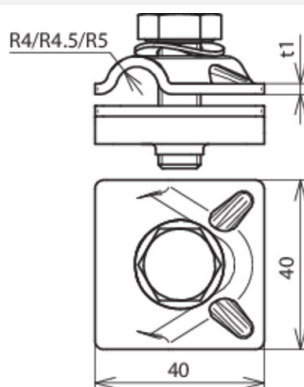

MVK 8 SKM10X30 FSC CU (390 557)



Abbildung unverbindlich



Typ	MVK 8 SKM10X30 FSC CU
Art.-Nr.	390 557
Werkstoff Klemme	Cu
Klemmbereich Rd	8 mm
Materialstärke (t1 / t2)	3,0 mm
Schraube	☒ M10 x 30 mm
Werkstoff Schraube / Mutter	NIRO
Normenbezug	DIN EN 62561-1
Gewicht	118 g
Zolltarifnummer (Komb. Nomenklatur EU)	85389099
GTIN (EAN)	4013364096097
VPE	50 Stk.

Änderungen in Form und Technik, bei Maßen, Gewichten und Werkstoffen behalten wir uns im Sinne des Fortschrittes der Technik vor. Die Abbildungen sind unverbindlich.