

Gitterrinne GR-Magic®

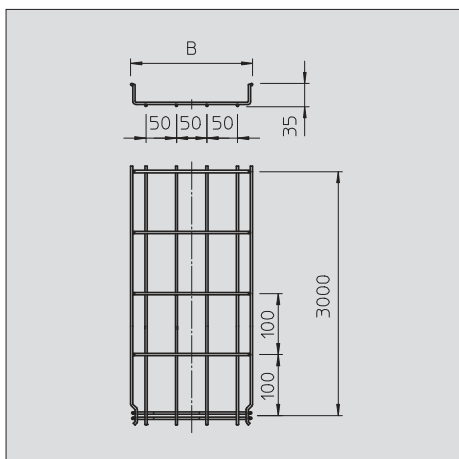
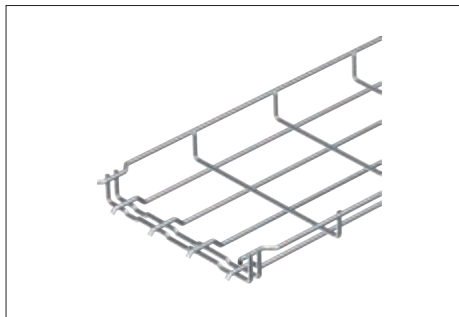

Gitterrinne mit angeformtem Verbinder in der Seitenhöhe 35 mm.

Magnetische Schirmdämpfung ohne Deckel 15 dB, mit Deckel 25 dB.

Für die Gitterrinne werden keine zusätzlichen Verbinderteile benötigt, sie wird einfach ineinandergesteckt. Die Maschenweite beträgt 50 x 100 mm (Ausnahme GRM 35/50 = 20 x 100 mm).

Typ	Breite mm	Draht-Ø mm	Länge mm	Nutz-querschnitt cm ²	1,0m kN/m	1,5m kN/m	2,0m kN/m	Gewicht kg/100 m	Art.-Nr.
GRM 35 50 G	50	3,9	3000	18	0,25	0,11	0,1	45,300	6000 06 0
GRM 35 100 G	100	3,9	3000	35	0,25	0,11	0,1	49,300	6000 06 2
GRM 35 150 G	150	3,9	3000	52	0,25	0,11	0,1	63,100	6000 06 3
GRM 35 200 G	200	3,9	3000	70	0,3	0,14	0,1	76,800	6000 06 4
GRM 35 300 G	300	4,8	3000	105	0,75	0,22	0,15	159,100	6000 06 6
GRM 35 50 FT	50	3,9	3000	18	0,25	0,11	0,1	46,300	6000 06 9
GRM 35 100 FT	100	3,9	3000	35	0,25	0,11	0,1	50,400	6000 07 1
GRM 35 150 FT	150	3,9	3000	52	0,25	0,11	0,1	64,500	6000 07 2
GRM 35 200 FT	200	3,9	3000	70	0,3	0,14	0,3	78,600	6000 07 3
GRM 35 300 FT	300	4,8	3000	105	0,75	0,22	0,15	162,700	6000 07 5

St Stahl **G** galvanisch verzinkt **FT** tauchfeuertverzinkt



Belastungsdiagramm Gitterrinne GR-Magic Typ GRM 35

